

СТАНЦИЯ СМАЗОЧНАЯ
типа МС48-14В

ПАСПОРТ

МС48-14В.00.000ПС

В связи с постоянной работой по совершенствованию изделия, повышающей его надежность и улучшающей условия эксплуатации, в конструкцию могут быть внесены незначительные изменения, не отраженные в настоящем издании.

ОСНОВНЫЕ СВЕДЕНИЯ ОБ ИЗДЕЛИИ

Станция смазочная типа МС48-14В УХЛ4 заводской № 1
изготовлена « 2017 01 » 20 г.
смазочного и фильтрующего оборудования».

Смазочные станции типа МС48-14В предназначены для нагнетания отфильтрованных масел в смазочные системы станков и других машин.

Станции работают на жидком смазочном материале, кинематическая вязкость которого от 10 мм²/с до 200 мм²/с и температура от плюс 5 °С до плюс 50 °С. Класс чистоты смазочного материала - не ниже 14.

Окружающая среда невзрывоопасная, не содержащая токопроводящей пыли, агрессивных газов, паров в концентрациях, снижающих параметры станций в недопустимых пределах. Температура окружающей среды - от плюс 1°С до плюс 40°С, относительная влажность не более 80 % при температуре плюс 20 °С.

Климатическое исполнение и категория размещения смазочных станций, предназначенных для стран с умеренным климатом – УХЛ4.

Пример условного обозначения смазочной станции одноотводной с номинальной подачей 3,0 л/мин (табл.1) с взрывозащищенным электродвигателем для стран с умеренным климатом:

«МС48-14В УХЛ4»;

ТЕХНИЧЕСКИЕ ДАННЫЕ

Основные технические параметры станций типа МС48-14В при работе их на чистом минеральном масле, кинематической вязкостью от 100 мм²/с до 150 мм²/с приведены в таблице 1.

Таблица 1

Параметр	Норма
Давление нагнетания, МПа:	
-номинальное	1,0
-максимальное (давление настройки предохранительного клапана)	0,8 - 3,2
Номинальная подача, л/мин	3,0 ^{+0,60}
Тонкость фильтрации масла на выходе из станции, мкм	80
Номинальная вместимость резервуара, л	6,5
Характеристика электрооборудования станций:	
Исполнение электродвигателя	АИММ63А2
Род тока питающей сети	переменный, трехфазный
Напряжение питания, В	380
Частота тока, Гц	50
Синхронная частота вращения, мин ⁻¹	3000
Мощность электродвигателя, кВт	0,37
Масса станции (без смазочного материала), кг, не более	23

Габаритные и присоединительные размеры смазочной станции приведены на рисунке 1.

КОМПЛЕКТНОСТЬ

Таблица 2

Обозначение	Наименование	Кол.	Примечание
МС48-14В УХЛ4	Станция смазочная МС48-14В	1	
Эксплуатационная документация			
МС48-14В.00.000 ПС	Паспорт	*)	
*) В количестве и на языке согласно требованиям договора (контракта). При отсутствии специальных требований - в одном экземпляре на украинском (русском) языке.			

РЕСУРС, СРОК ХРАНЕНИЯ И ГАРАНТИИ ИЗГОТОВИТЕЛЯ

Полный установленный ресурс - не менее 8000ч.

Срок хранения – 24 месяца с даты изготовления.

Гарантийный срок эксплуатации – 18 месяцев при наработке, не превышающей 4500 часов при соблюдении условий монтажа, эксплуатации, транспортирования и хранения.

Замена РТИ (резинотехнических изделий) отказом не является.

КОНСЕРВАЦИЯ

Таблица 3

Дата	Наименование работы	Срок действия, годы	Должность, фамилия, подпись
2017 01	ВЗ-1 наружные поверхности ВЗ-2 внутренние поверхности	2	

СВИДЕТЕЛЬСТВО ОБ УПАКОВЫВАНИИ

Станция МС48-14В УХЛ4 заводской № 1 упакована ПАО НЗСФО согласно требованиям, предусмотренным в действующей технической документации.

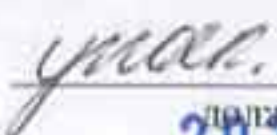
должность 2017 01

личная подпись

расшифровка подписи

СВИДЕТЕЛЬСТВО О ПРИЕМКЕ

Станция МС48-14В УХЛ4 заводской № 1 изготовлена и принята в соответствии с обязательными требованиями ДСТУ 2270-93 (ГОСТ 19099-93) в комплекте документации согласно спецификации МС48-14В.00.000 и предназначена для эксплуатации.

УСТРОЙСТВО И РАБОТА

Смазочная станция типа **МС48-14В** состоит (рис.1) из: бака – 1 и крышки в сборе, в которую входит: насосная установка, выполненная на базе шестеренного насоса – 3 и электродвигателя – 2; фильтр всасывающий – 4; фильтр заливной – 5; реле уровня – 6; коробка клапанов – 7; манометр – 8.



Рисунок 1 – Станция смазочная типа МС48-14В

Станция смазочная работает следующим образом: шестеренный насос - 3 через фильтр всасывающий - 4 подает смазочный материал в магистраль системы. Давление в системе контролируется по манометру – 8. В случае достижения давления выше номинального срабатывает предохранительный клапан, кото-

рый находится на напорной линии насоса в коробке клапанов —7, происходит слив масла в бак - 1, давление в системе падает.

Уровень смазочного материала в баке контролируется электрическим реле уровня - 6 и визуально по прозрачной трубке.

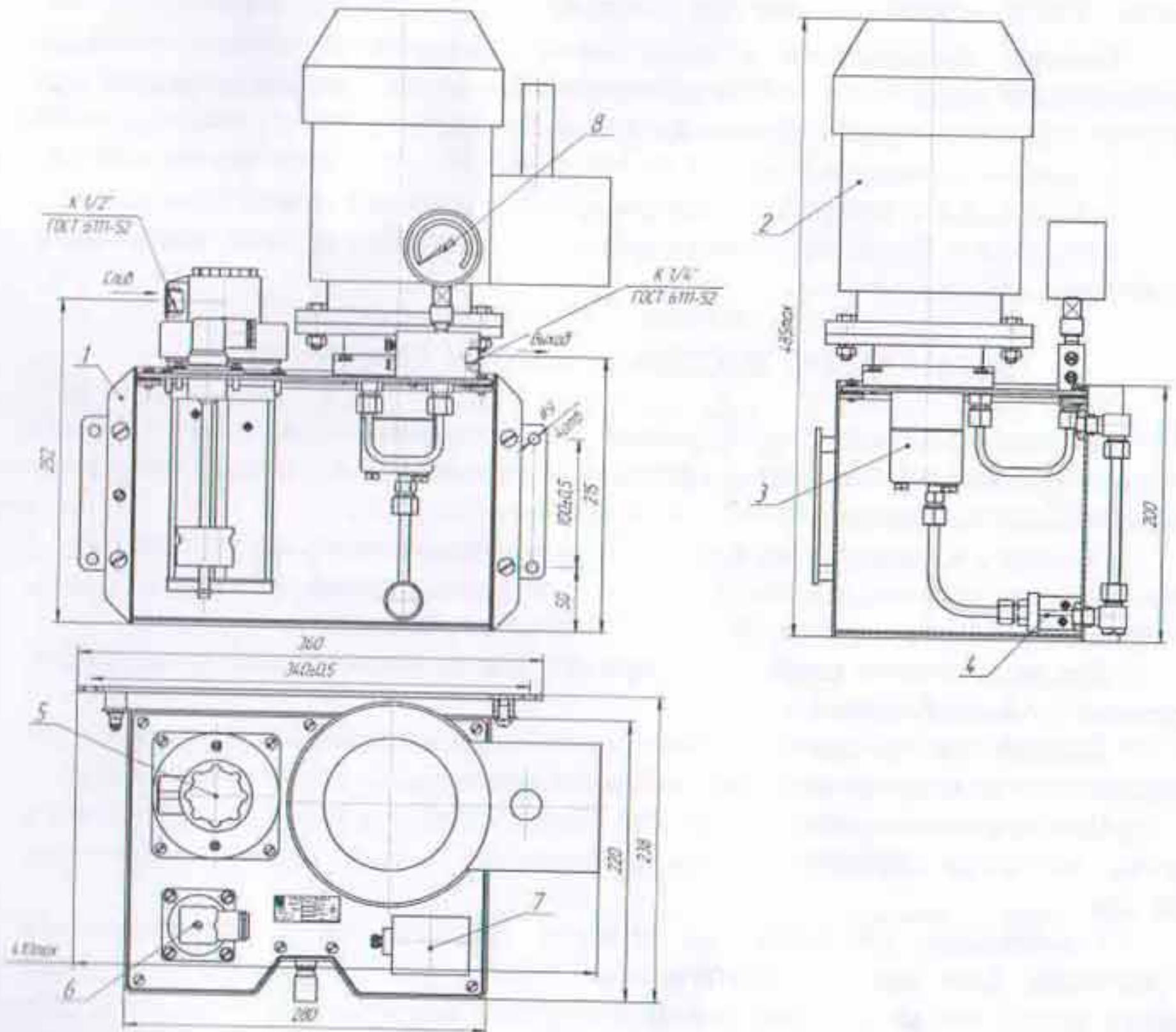
МЕРЫ БЕЗОПАСНОСТИ

Монтаж, эксплуатация и техническое обслуживание станции должны производиться персоналом, ознакомленным с правилами их эксплуатации при строгом соблюдении правил по технике безопасности.

Станцию заземлить!

ЗАПРЕЩАЕТСЯ при работе станции прикасаться к ее токоведущим частям.

ВНИМАНИЕ: Периодические осмотры и ремонт производить только после отключения станции от сети.

ЗАМЕТКИ ПО ЭКСПЛУАТАЦИИ И ХРАНЕНИЮ

Закрепить станцию к вертикальной плоскости смазываемого оборудования четырьмя болтами М8. Установку производить только в вертикальном положении - электродвигателем вверх.

Очистить и продуть сжатым воздухом напорный и сливной трубопроводы. Присоединить их к отверстиям для отвода и слива. Подвести и присоединить провода питания и заземления.

Для возможности слива масла при его замене под станцией должно быть предусмотрено свободное место.

Допускается установка станции на горизонтальную плоскость без крепления. В этом случае необходимы упоры, предотвращающие ее смещение.

При подготовке станции к работе отвернуть крышку заливного фильтра и залить масло до середины верхнего указателя уровня станции. Включить станцию.

Техническое обслуживание станции заключается в периодическом пополнении бака маслом, подтягивании ослабевших соединений. Не менее одного раза в год следует промывать и очищать фильтры и полость бака. Для этого: разобрать напорный трубопровод и выкачать масло из бака; отсоединить сливной трубопровод, отвернуть две гайки и снять крышку заливного фильтра, извлечь магнитный патрон, отвернуть четыре винта и снять заливной фильтр; промыть сетку в чистом керосине, очистить магнитный патрон, стряхнуть пыль с воздушного фильтра; собрать фильтр. Отсоединить напорный трубопровод, отвернуть четыре винта и снять фильтр тонкой очистки, разобрать фильтр, промыть дисковые фильтроэлементы в чистом керосине, продуть сжатым возду-

хом и собрать. Отвернуть сливную пробку и слить остатки масла из корпуса станции. Через отверстия для фильтров протереть внутреннюю поверхность бака обтирочным материалом, не оставляющим волокон; ввернуть сливную пробку на место. Установить на место и закрепить заливной фильтр. Поместить в выточку на боковой стороне фланца уплотнительное кольцо и установить фильтр на место, слегка притянув его к крышке бака винтами. Легкими ударами молотка через деревянную прокладку по боковой стороне крышки фильтра прижать ее к фланцу насосной установки до полного устранения зазора, после чего окончательно затянуть винты.

Изменение настройки предохранительного клапана производить вращением винта, расположенного на коробке клапанов. Давление настройки контролировать по манометру, установленному в отводе.

Условия хранения – 2(С).

Возможные неисправности и способы их устранения

Неисправность	Причина	Способ устранения
Смазочный материал не подается к точкам смазки	Настройка предохранительного клапана не соответствует противодействию в точке смазки; Засорился фильтр заливной	Настроить предохранительный клапан на давление, соответствующее указанному в таблице параметров. Разобрать и промыть фильтр.
Течь в разьеме между фланцами фильтра и насосной установки	Ослабло крепление фланцев, и образовался зазор между ними	Устранить зазор, подтянуть винты крепления фланцев. При необходимости заменить уплотнительное кольцо.